



RODILLOS GKS



SUPER - ESCO



GKS - PERFEKT -

V5 + V10 - Gatos Hidráulicos

Robusto y de larga duración.
Manejo fácil.
Servicio económico.
Facil mantenimiento.

Para cargas de hasta 10 toneladas

Tipo V5



Tipo V10



Pieza de gato hidráulico para el manejo con una sola mano. Las ranuras en la superficie evitan que se resbale la carga. Alto margen de seguridad. El perno en la parte posterior garantiza su correcta colocación



El sencillo rodado del gato hidráulico mediante volcado, evita el esfuerzo de la espalda

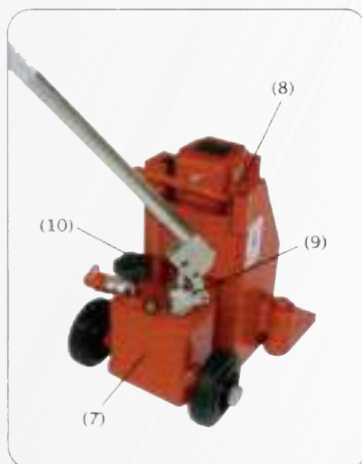

(1) Pie de gato hidráulico para en manejo con una sola mano con ranuras en el área delantera. Altura de posicionamiento mínima de 15 mm (V5).

(2) Pie de altura regulable para alturas de posicionamiento diferentes.

(3) Pies rotatorios para un posicionamiento cercano a la carga. Evitan el volcado del gato.

(4) La carga también puede ir en la parte superior del gato.

(5) Acoplamiento para la conexión a una bomba externa. Permite el uso de 2 o más gatos hidráulicos.

(6) Manija de transporte.

(7) Válvula de seguridad para la protección en caso de sobrecarga.

(8) Las guías de precisión garantizan un izaje y descarga preciso, así como una larga vida útil.

(9) Palanca rotaria en 180°.

(10) Tornillo de salida para la descarga precisa de la carga.

GKS - PERFEKT

V15 + V20 - Gatos Hidráulicos

Para cargas de hasta 20 toneladas

Probados a nivel mundial
Uso universal
Alta calidad
Asistencia técnica de por vida

Tipo V15



Tipo V20



Datos técnicos	V5	V10	V15	V20
No. de artículo	10181	10182	10183	10184
Carga máxima	50 kN (5T)	100 kN (10T)	150 kN (15T)	200 kN (20T)
Presión efectiva	520 bar	520 bar	520 bar	520 bar
Altura de posicionamiento mínima mediante pie de gato de seguridad	15 mm	20 mm	25 mm	30 mm
Altura de elevación	140 mm	160 mm	160 mm	160 mm
Regulación del pie de gato de seguridad	3 x	4 x	4 x	3 x
Altura de carga sobre el cabezal superior	252 mm	310 mm	318 mm	325 mm
Medidas externas	266 x 212 x 252 mm	339 x 237 x 310 mm	353 x 304 x 318 mm	425 x 325 x 325 mm
Peso con depósito de aceite lleno	21kg	32 kg	53 kg	72 kg

GKS - PERFEKT

V5-EX, V10-EX, V30-EX

Ideal para elevar cargas de difícil acceso o cargas en las que no tenga sentido trabajar directamente en el pie.

Recomendamos nuestros gatos hidráulicos de la serie "EX" (sin unidad hidráulica propia).

Con la bomba manual PV necesaria o la bomba eléctrica PE pueden operarse hasta dos gatos hidráulicos Tipo V30 EX, recomendamos la bomba eléctrica PE para un control remoto.

Para cargas de hasta 20 toneladas



Tipo V5-EX



Tipo V10-EX



Tipo V30-EX



Datos técnicos	V5-EX	V10-EX	V30-EX
No. de artículo	10185	10186	11140
Carga máxima	50 kN (5T)	100 kN (10T)	300 kN (30T)
Presión efectiva	520 bar	520 bar	430 bar
Altura de posicionamiento mínima mediante pie de gato de seguridad	15 mm	20 mm	40 mm
Altura de elevación	140 mm	160 mm	156 mm
Regulación del pie de gato de seguridad	3 x	4 x	2 x
Altura de carga sobre el cabezal superior	252 mm	310 mm	330 mm
Medidas externas	247 x 212 x 252 mm	280 x 237 x 310 mm	468 x 400 x 330 mm
Peso con depósito de aceite lleno	17kg	27 kg	105 kg

GKS - PERFEKT

FORKLIFT JACK G5 + UNILIFTER U6

Para el mantenimiento de elevadoras de horquilla y otros vehículos industriales.

- Construcción estable.
- Estabilidad y soporte óptimos gracias a los pies soldados
- Pie de gato prolongado con dentado en el área delantera para evitar el resbalamiento de la carga.



Para cargas de hasta 6 toneladas

El Unilifter U6 es un gato hidráulico universal para trabajar en horizontal y en vertical. La forma de la plancha del cabezal evita el volcado en la posición horizontal.

- Construcción estable.
- Óptima estabilidad gracias a que todos los componentes están soldados entre si y forman una sola unidad.
- Su reducido peso permite el uso en áreas al aire libre.
- Carcasa con pie giratorio



Datos técnicos	G5*	PE
No. de artículo	10189	13292
Carga máxima	50 kN (5 t)	60 kN (6 t)
Presión efectiva	520 bar	720 bar
Altura de posicionamiento mínima mediante el pie de gato	30 mm	18 mm
Altura de elevación	140 mm	115 mm
Regulación del pie de gato de seguridad	3 x	-
Altura de posicionamiento mediante plancha del cabezal	265 mm	265 mm
Medidas externas (largo x ancho x alto)	268 x 230 x 265 mm	306 x 146 x 265 mm
Peso con depósito de aceite lleno	30 kg	15 kg

GKS - PERFECT

PV, PE

Bomba manual GKS - PERFECT PV

Equipamiento:

2 manegras de 2 m con cierres rápidos antigoteo

Extras: Válvulas de cierre manómetros y prolongaciones de manguera.



Bombas hidráulicas eléctricas y manuales

Bombas eléctricas GKS - PERFECT PE

Tipo PE: Modelo estandar con control remoto incluido, manómetro, válvula distribuidora de 2/2 vías para cilindros de simple efecto y 2 mangueras de 3 m concierres rápidos antigoteo en cada lado para operar gatos GKS.

Tipo PE2: Igual que PE pero con un bloque distribuidor doble añadido con 2 acoplamientos y 2 válvulas de cierre para una descarga de precisión.

Tipo PE4: Igual que PE2, pero con un bloque distribuidor cuádruple y 4 mangueras de 3 m.

Opciones: Mangueras de 4 m/6m (>6m si lo desea), depósito mayor (9,5 lts).



Datos técnicos	PV	PE	PE2	PE
No. de artículo	10198	10199	13591	135292
Presión efectiva	520 bar	520 bar	520 bar	520 bar
Caudal nivel 1	42 cm ³ / 30 bar	2,5 ltr/min 7 bar	2,5 ltr/min 7 bar	2,5 ltr/min 7 bar
Caudal nivel 2	2,6 cm ³ / 520 bar	0,3 ltr/min 520 bar	0,3 ltr/min 520 bar	0,3 ltr/min 520 bar
Capacidad del depósito	2,25 ltr	4,8 ltr	4,8 ltr	4,8 ltr
Medidas externas (largo x ancho x alto)	465 x 142 x 175 mm	650 x 310 x 495 mm	650 x 310 x 495 mm	650 x 310 x 495 mm
Peso con aceite	12 kg	30 kg	35 kg	44 kg
Manguera 3m	2	2	2	4
Conexión eléctrica		230 V / 50 Hz	230 V / 50 Hz	230 V / 50 Hz

GKS - PERFEKT

F/L3

Nuestro montacargas estandar F/13 Y F/L9 para capacidades de hasta 18 tons.

- Extremadamente bajo en altura: 4.3" (110mm)
- Todos los montacargas F/L3 y F/L28 son intercambiables, sólo en capacidades similares

Para capacidades de hasta 18tons.

Bombas eléctricas GKS - PERFEKT PE

Puede ser combinado con omontacargas TL6 / TL12

Montacargas modificados de transporte y niquelados en versión plateada, están disponibles bajo pedido



Datos técnicos	F3	L3	F6	L6	F9	L9
No. de artículo	10206	10207	10208	10209	11070	11071
Altura (85 x 85 mm)	4.3" / 4	4.3" / 4	4.3" / 8	4.3" / 8	4.3" / 12	43" / 12
Superficie de contacto	5.59 x 5.9	-	7.9 x 8.7"	-	12.6 x 7.9"	-
Conector ajustable	11.8 - 39.4"	-	25.2 - 40.6"	-	33 - 48.4"	-
Angulo - base giratoria	-	90°	-	90°	-	90°
Barra de dirección	-	37.4"	-	42.5"	-	42.5"
Dimension total	-	10.6 X 9.1	-	24 x 20"	-	33.1 x 23"
Peso	15 kg	12 kg	30 kg	41 kg	43 kg	59 kg
Capacidad de carga	3 ton.	3 ton.	6 ton	6 ton	9 ton	9 ton

GKS - PERFEKT

F/L12 + F/L18

Nuestro montacargas estandar F/12 Y F/L18 paracapacidades de hasta 36 tons.

- Extremadamente bajo en altura: 4.3" (110mm)
- Todos los montacargas F/L3 y F/L18 son intercambiables, sólo en capacidades similares

Bombas eléctricas GKS - PERFECKT PE

Puede ser combinado con omontacargas TL6 / TL12 o rotatorios RL2/4/6.

Montacargas modificados de transporte y niquelados en versión plateada, están disponibles bajo pedido



Datos técnicos	F12	L12	F18	L18
No. de artículo	10312	10313	10215	10216
Altura (85 x 85 mm)	4.3" / 16	4.3" / 16	4.3" / 16	4.3" / 16
Superficie de contacto	7.9 x 16"	-	7.9 x 16"	-
Conector ajustable	39.9 - 56.3	-	39.9 - 56.3"	-
Angulo - base giratoria	-	90°	-	90°
Barra de dirección	-	42.5"	-	42.5"
Dimension total	-	40.6 X 24.4	-	40.6 X 24.4"
Peso	52 kg	80 kg	55 kg	82 kg
Capacidad de carga	12 ton	12 ton	18 ton	18 ton



Nuestras Sucursales

Querétaro

Paseo Río Grande No.223
Col. Arquitos
Querétaro, Qro. CP 76048
Tel. (442) 213 0121
Tel. (442) 213 0905

cablesqro@cablesyequipos.com
LADA 01 800 733 7777

Ciudad del Carmen

Isla de Tris No.24
Col. Fco. I.Madero
Cd. del Carmen, Camp. CP 24190
Tel. (938) 384 1662
Tel. (938) 382 8978
cablescdc@cablesyequipos.com
LADA 01 800 823 4500

Monterrey

Av. Ruíz Cortines No. 705
Col. Mitras Norte
Monterrey, N.L. CP 64320
Tel. (81) 8331 0715
Tel. (81) 8331 23 68

cablesmty@cablesyequipos.com
LADA 01 800 831 0131

Chihuahua

Av. de las Industrias No. 16
Col. Nombre de Dios.
Chihuahua, Chih. C.P. 31110
Tel. (614) 350 15 00

cablesnte@cablesyequipos.com

¿Tiene problemas para mover sus cargas?®

Lada sin costo:

Querétaro 01 800 733 77 77
Monterrey 01 800 831 01 31
Cd. del Carmen 01800 823 45 00

Se aceptan tarjetas de crédito



www.cablesyequipos.com

